

## Interrupteur Sans Contact

### Mode d'Emploi



SD-927PKC-NFQ



SD-927PKC-NFVQ



Intertek  
5024193  
Conforms to  
UL294



| Modèle         | Taille        | Alimentation     | Bouton d'Annulation |
|----------------|---------------|------------------|---------------------|
| SD-927PKC-NFQ  | Plaque simple | 12~24 VAC/V C.C. | Non                 |
| SD-927PKC-NFVQ | Plaque simple | 12~24 VAC/V C.C. | Oui                 |

\* Aussi disponible avec plaque en Anglais (SD-927PKC-NEQ, SD-927PKC-NEVQ) et en Espagnol (SD-927PKC-NSQ, SD-927PKC-NSVQ).

Le interrupteur sans contact ENFORCER utilise la technologie infrarouge pour permettre l'utilisateur de sortir d'un endroit protégé par un système de contrôle d'accès tout simplement avec un geste de la main. Comme la fonction est sans contact, ce détecteur est idéal pour les hôpitaux, centres médicaux, laboratoires, salles blanches, écoles, usines, et bureaux. Ajout d'un bouton d'annulation manuelle pour le SD-927PKC-NFVQ.

- Alimentation 12~24 VAC/V C.C.
- Portée de détection jusqu'à 2<sup>3</sup>/<sub>8</sub>"~8" (6~20 cm)
- Plaque simple en acier inoxydable
- Relais 3A, réglable de 0.5~30 secondes, à bascule ou aussi longtemps que la main est près du capteur
- Bornier sans vis à connexion rapide
- Détecteur éclairé par anneau DEL pour identification facile.
- Anneau DEL bicolore sélectionnable (de rouge à vert, ou de vert à rouge) pour indiquer que le détecteur a été déclenché
- L'alimentation doit être fournie par une alimentation basse tension à puissance limitée/Classe 2
- N'utiliser que du câblage de terrain à basse tension et ne dépassez pas 30 m (98,5 ft)

## Liste des Pièces

1x Ouvrir sans contact    2x Vis de fixation    3x 6" (5cm) Connecteurs de fils \*    1x Manuel

\*Pour le bouton d'annulation, SD-927PKC-NFVQ uniquement

## Caractéristiques

| Modèle                             | SD-927PKC-NFQ   | SD-927PKC-NFVQ |
|------------------------------------|---|----------------|
| Alimentation                       | 12-24 VAC / V.C.C.  |                |
| Consommation de courant            | 120mA@12V C.C.  |                |
| Sortie relais                      | Contact sec à deux directions (Forme C), 3A@24V C.C.        |                |
| Bouton d'annulation                | Capacité de commutation                                     | 3A@24V C.C.    |
|                                    | Durée de vie  | 500,000 cycles |
| Délai de réponse                   | 10ms  |                |
| DEL bicolore                       | En attente  | Rouge          |
|                                    | Déclenché   | Vert*          |
| Durée du déclenchement (ajustable) | 0.5~30 sec., basculer, ou tant que le capteur est déclenché |                |
| Plage de détection                 | Ajustable, 2 <sup>3</sup> / <sub>8</sub> "~8" (6-20 cm)     |                |
| Niveau destructeur d'attaque       | Niveau I  |                |
| Sécurité de la ligne               | Niveau I  |                |
| Niveau d'endurance                 | Niveau IV   |                |
| Alimentation en veille             | Niveau I  |                |
| Température ambiante               | -4°~131° F (-20°~55° C)                                     |                |
| Poids                              | 3-oz (85g)  | 3.9-oz (110g)  |

\*Par défaut, réversible par cavalier

## Installation

1. Passer quatre fils électriques au travers du mur jusqu'à une boîte de prise simple. N'utiliser que du câblage de terrain à basse tension à puissance limitée et ne pas dépasser 30 m (98,5 pieds).
2. Selon la figure 1, brancher les quatre fils au bornier sans vis.
3. Visser la plaque sur la boîte de prise. Faire attention de ne pas pincer les fils.
4. Enlever la pellicule plastique qui protège le détecteur avant d'utiliser.

Fig.1 Connexions (sous la couverture arrière)

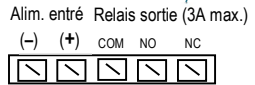

Fig.2 Potentiomètres de portée du capteur / durée de la sortie

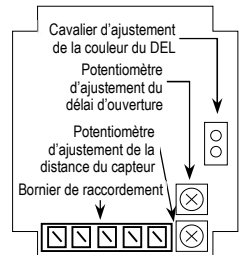
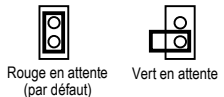

Fig.3 Paramètres des cavaliers DEL



### NOTES D'INSTALLATION:

- Ce produit doit être câblé électriquement et mis à la terre conformément aux codes locaux ou, en l'absence de codes locaux, au Code national de l'électricité ANSI/NFPA 70-dernière édition ou au Code canadien de l'électricité CSA C22.1.
- En raison de la nature de la technologie IR, un détecteur IR peut être déclenché par une source de lumière directe telle que la lumière du soleil, la lumière réfléchie par un objet brillant ou toute autre lumière directe. Il peut donc être nécessaire, dans certains endroits, d'installer un capot ou une autre barrière pour protéger le détecteur des sources de lumière directe.

### Ajustement de la distance du capteur et du déla d'ouverture (Fig. 2)

1. Pour ajuster la portée du détecteur, tournez son potentiomètre dans le sens inverse des aiguilles d'une montre (diminution) ou dans le sens des aiguilles d'une montre (augmentation).
2. Pour ajuster la durée de sortie, tournez son potentiomètre dans le sens inverse des aiguilles d'une montre (diminution) ou dans le sens des aiguilles d'une montre (augmentation). Pour basculer, ajuster au minimum.

### Ajuster la Fonction DEL Bicolore

1. Par défaut, l'anneau DEL bicolore est rouge en attente, et vert que le détecteur est déclenché.
2. Pour renverser l'effet, enlever le cavalier situé à la droite du bornier (voir la figure 3).

## Exemple d'Installations

### Installation avec Verrouillage Électrique

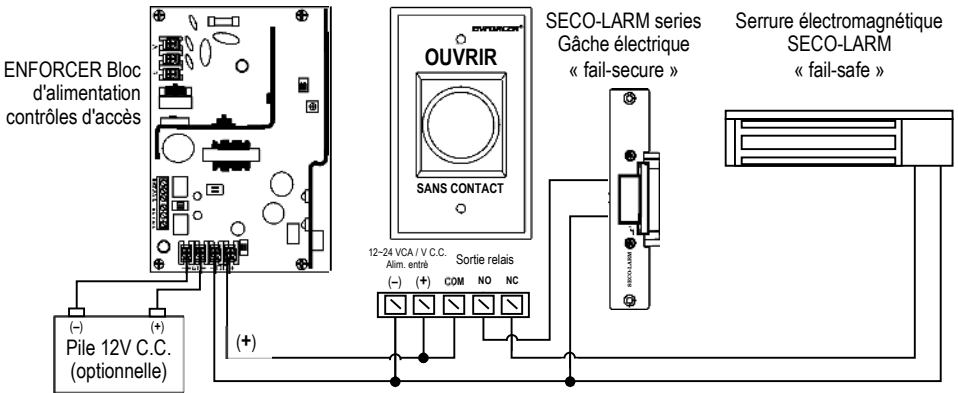

### Installation serrure Électromagnétique et Clavier de Sécurité

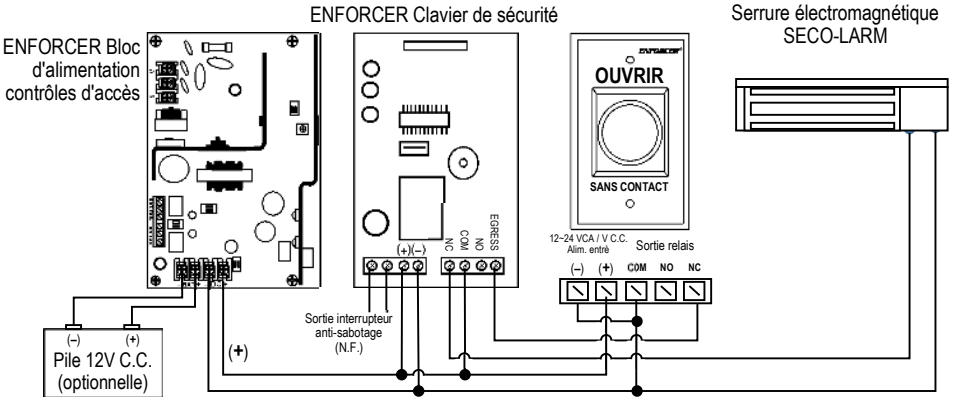

### Câblage du Bouton d'Annulation (SD-927PKC-NFVQ seulement)

Le bouton d'annulation manuelle sert de dispositif auxiliaire pour le capteur

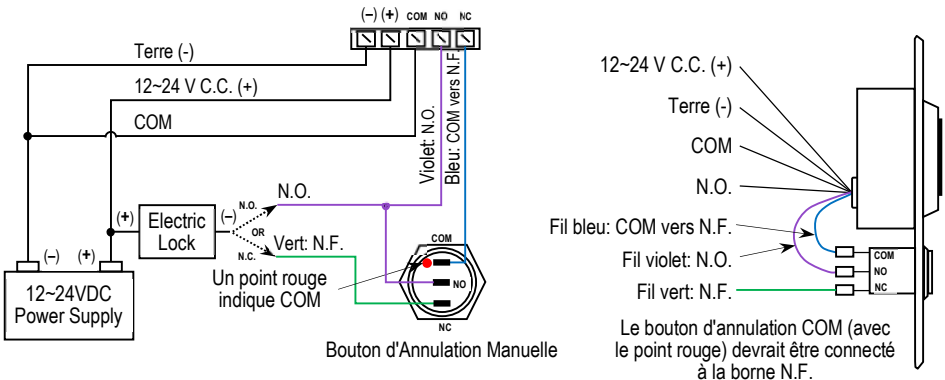

## Soin et Nettoyage

Le capteur nécessite des précautions particulières pour assurer la fiabilité et une longue durée de vie.

1. Utiliser un chiffon doux pour le nettoyer.
2. Veillez à ne pas vaporiser de liquides directement sur l'appareil
3. Pendant le nettoyage, mettre la solution de nettoyage sur le chiffon et non directement sur le Dispositif
4. Des traces de liquide sur la surface peuvent affecter la performance du dispositif.

## Dépannage

|                                      |  |
|--------------------------------------|--|
| Déclenchement inattendu du détecteur | <ul style="list-style-type: none"><li>• Vérifier qu'aucune source de lumière forte, directe ou réfléchie, n'atteint le détecteur.</li><li>• Veiller à protéger le détecteur de la lumière directe du soleil.</li></ul>   |
| Le détecteur reste déclenché         | <ul style="list-style-type: none"><li>• Vérifier que rien ne reste à portée du détecteur, y compris dans un cône de 60° à partir de la ligne centrale.</li><li>• Réduire la portée IR du détecteur.</li><li>• Vérifier que le potentiomètre de durée de sortie du détecteur n'est pas réglé au maximum.</li><li>• Vérifier que la tension d'alimentation est conforme aux spécifications du détecteur.</li></ul> |
| Le détecteur ne se déclenche pas     | <ul style="list-style-type: none"><li>• Augmenter la portée IR du détecteur.</li><li>• Vérifier que la tension d'alimentation est conforme aux spécifications du détecteur.</li></ul>  |

## Vue d'Ensemble

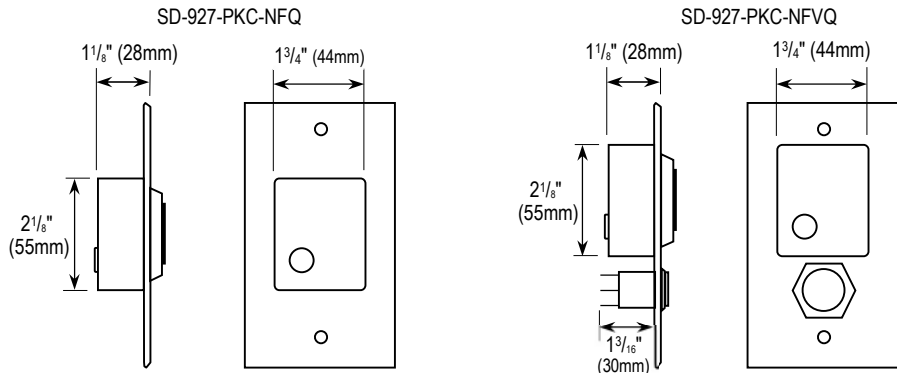

**AVERTISSEMENT IMPORTANT:** S'assurer, pour l'étanchéité de l'installation, d'installer l'unité dans une boîte arrière étanche et que la plaque frontale et ses vis soient correctement étanchéifiées. Tout montage incorrect de l'enceinte peut exposer celle-ci à l'eau de pluie ou à l'humidité, ce qui pourrait provoquer un choc électrique grave, endommager l'appareil et annuler la garantie. Les utilisateurs et installateurs de ce produit sont responsables de sa bonne installation et étanchéification.

**IMPORTANT:** Les utilisateurs et les installateurs de ce produit sont tenus de veiller à ce que l'installation et la configuration de ce produit soient conformes à toutes les lois et tous les codes nationaux, régionaux et locaux relatifs aux dispositifs de verrouillage et d'évacuation. SECO-LARM ne pourra être tenu responsable de l'utilisation de ce produit en violation des lois ou codes en vigueur.

**Proposition 65 de la Californie:** Ces produits peuvent contenir des agents chimiques connus dans l'État de la Californie pour causer le cancer et des malformations congénitales/d'autres atteintes à l'appareil reproducteur. Veuillez visiter le site [www.P65Warnings.ca.gov](http://www.P65Warnings.ca.gov) pour plus d'information [www.P65Warnings.ca.gov](http://www.P65Warnings.ca.gov).

**GARANTIE:** Ce produit SECO-LARM est garanti contre les défauts de matériaux et de fabrication lors de son utilisation normale pendant un (1) an à compter de la date de la vente au client d'origine. L'obligation de SECO-LARM se limite à réparer ou remplacer toute pièce défectueuse si celle-ci est retournée à SECO-LARM en port payé. Cette Garantie est nulle si les dommages sont causés ou attribués à des actes de Dieu, une utilisation matérielle ou électrique mauvaise ou abusive, une négligence, une réparation ou une altération, une utilisation incorrecte ou anormale ou une installation défectueuse ou si, pour toute autre raison, SECO-LARM détermine que l'équipement ne fonctionne pas correctement en raison de causes autres que des défauts de matériaux et de fabrication. La seule obligation de SECO-LARM et le recours exclusif de l'acheteur, se limitera au remplacement ou à la réparation uniquement, au choix de SECO-LARM. SECOLARM ne peut en aucun cas être tenu pour responsable de dommages particuliers, collatéraux, fortuits ou consécutifs de quelque nature que ce soit à l'acheteur ou à quiconque.

**AVIS:** SECO-LARM a une politique de développement et d'amélioration continue. Pour cette raison, SECO-LARM se réserve le droit de modifier les spécifications sans préavis. SECO-LARM n'est pas responsable des erreurs d'impression. Droit d'auteur © 2022 SECO-LARM U.S.A., Tous droits réservés. Il est interdit de reproduire ou copier ce matériel, en totalité ou en partie, sans la permission écrite de SECO LARM.

## SECO-LARM® U.S.A., Inc.

16842 Millikan Avenue, Irvine, CA 92606  
Phone: (949) 261-2999 | (800) 662-0800

Website: [www.seco-larm.com](http://www.seco-larm.com)  
Email: [sales@seco-larm.com](mailto:sales@seco-larm.com)